

# HC-0503B (PA-2403B-4)

## チェックリスト HC-0503B

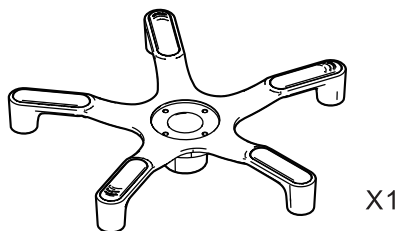

## 付属品

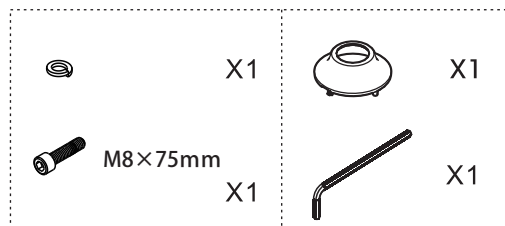

## 専用ウェイト OP-021

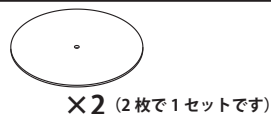

## キャスター

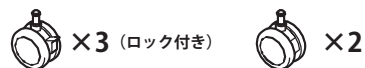

## 組立ガイド

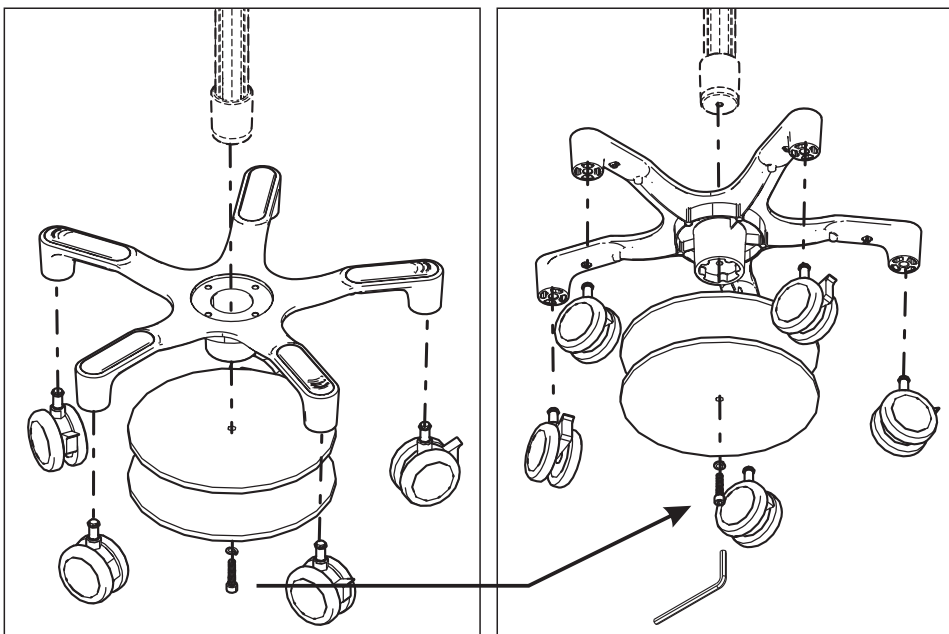

OPA-24PB 支柱の長いほうの部品を HC-0503B に差し込み、付属のボルトで OP-021 ウェイトと一緒に締め込んでください。

○支柱を差し込んだ際に、根元部分が下まで入らない場合がございますが、下からボルトで締めるため、品質・安全面での問題はございません。

# HC-0503B (PA-2403B-4)

支柱、キャスター、ウェイトの組立が終わりましたら、次の作業に入る前にキャップを入れてください。支柱のバランスやキャスターの差込をチェックしてがたつきが無いよう確認をお願い致します。

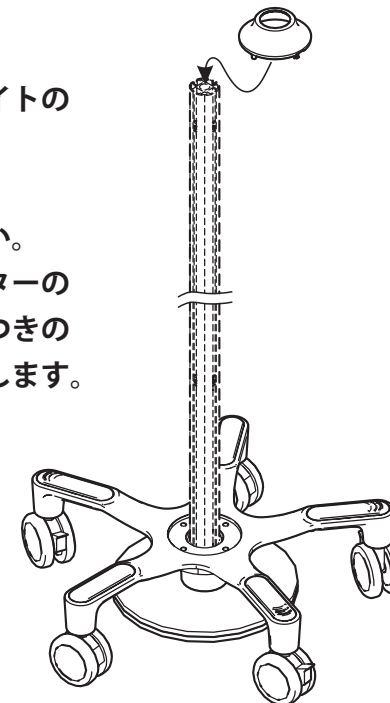

設置作業を続けるためにカートを止めて置きたい場合には、キャスター5個のうち3か所にあるキャスターロックを押し下げてください

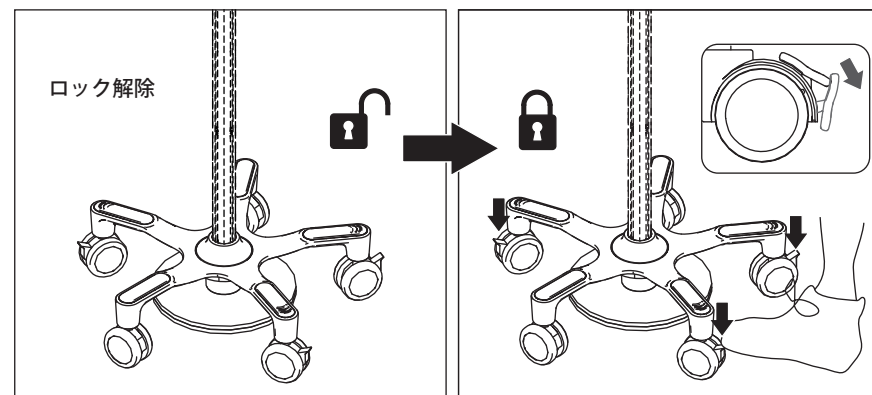

# OP-040 (PA-2403B-4)

## チェックリスト

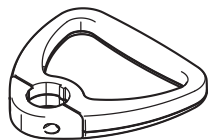

X1

## 組立ガイド

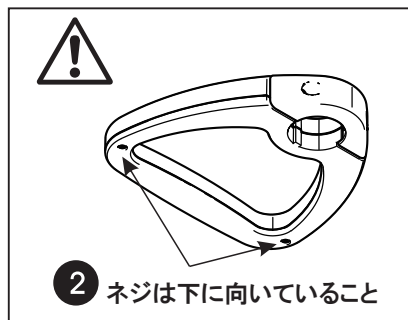
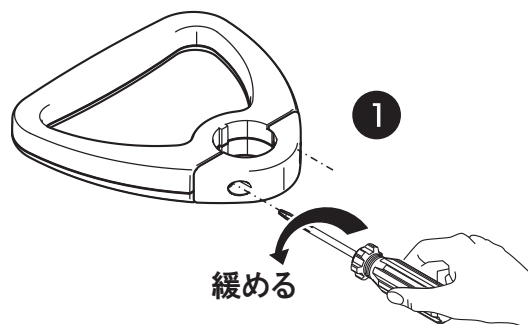

ハンドルはポールの溝に合わせて取り付けます

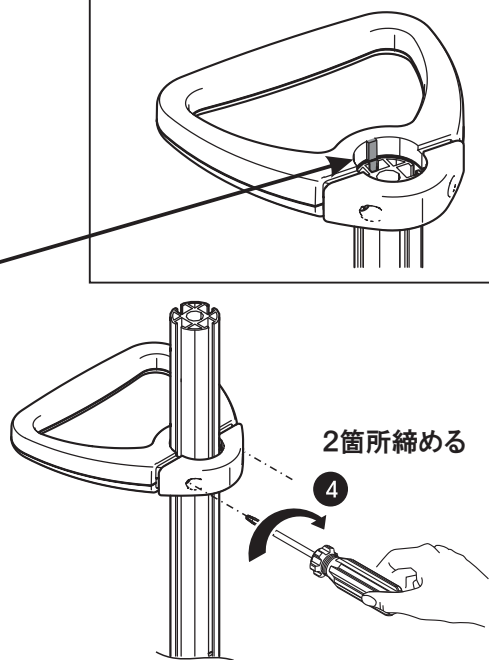
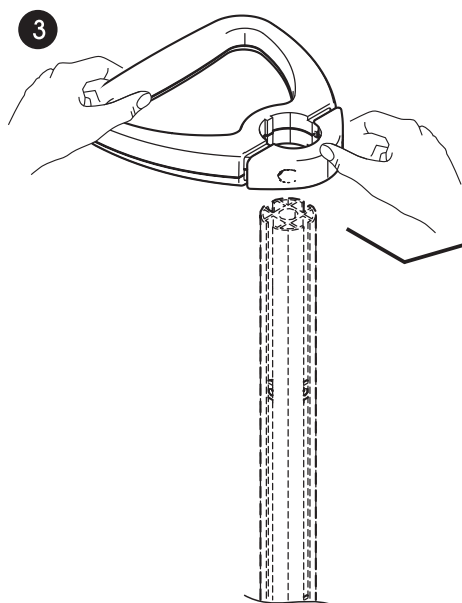

# HCA-501 (PA-2403B-4)

## チェックリスト

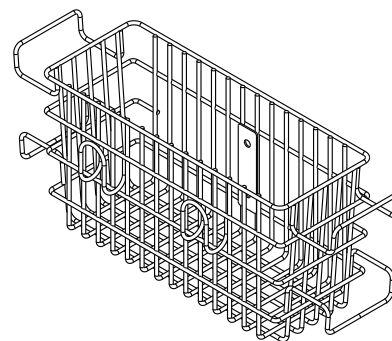

x1

(M6\*15) x2



x2

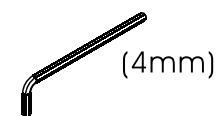

## 組立ガイド

支柱に組み込まれたナット 2箇所にネジで固定してください

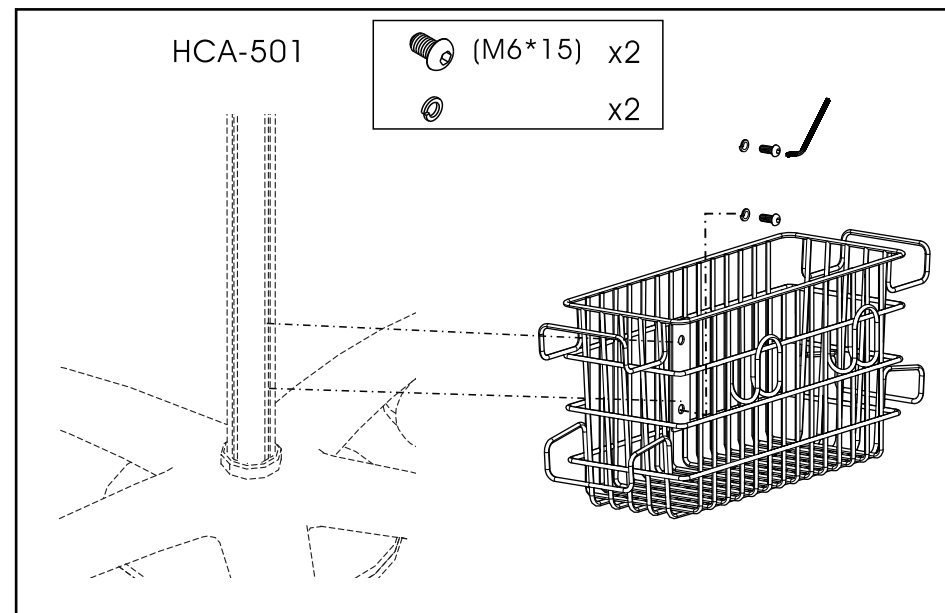

○耐荷重：～8 kg

○製品の外觀や仕様は改良のため予告なく変更させていただく場合がございます予めご了承ください

# PA-24PB (PA-2403B-4)

## チェックリスト



## 組立ガイド

下記の図のように鉄棒をポールの溝に合わせて入れてください。  
六角レンチ (2mm) を使用して鉄棒の穴に合わせて  
ネジを入れて締め込みます。

注：ねじが締め込みにくい場合には  
鉄棒を少し動かしてください。

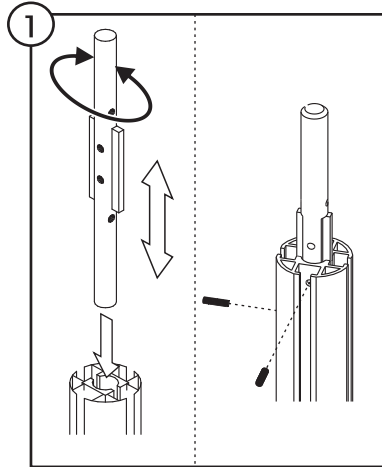

4方向からネジを全て  
締め込んでください

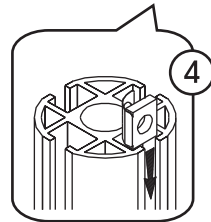
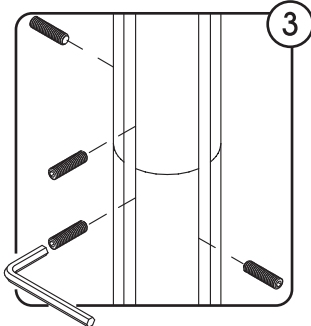

クリップナットを  
モニターアーム用に1つ、  
カゴ用に2つ入れてください  
(方向に注意)

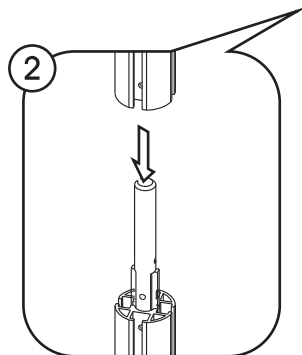

上のイラストのように  
組み立てられたポールに  
対して、残りのポールも  
同様に組み立ててください

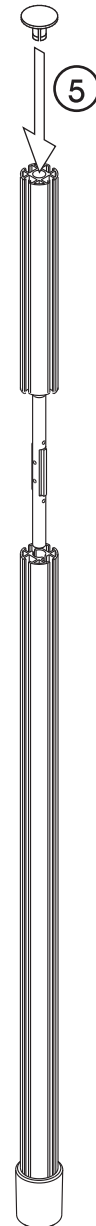

# LA-19Q (PA-2403B-4)

## チェックリスト

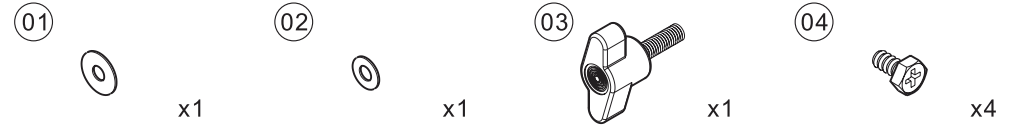

## 組立ガイド

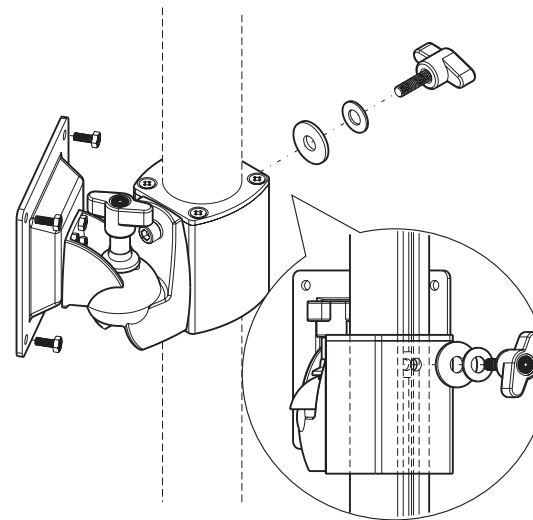

関節が緩んでいる場合は、  
下図のノブを締めてください。  
※調整の際はモニターを支えて  
行ってください  
・耐荷重 ~6kg

モニターアームを支柱に差し込み、支柱側にあるナットに  
対してワッシャを通した手回しネジを締めてください。  
モニターは付属の M4 ネジで固定してください。  
(VESA 規格 75×75mm に対応)

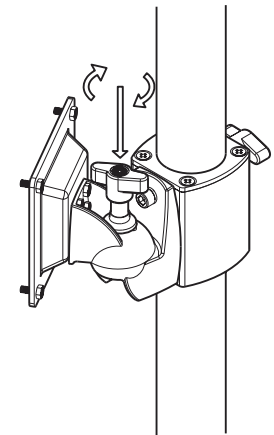

## 注意：LA-19Q の関節について

この製品は関節部分の材質が樹脂のため、部品同士の接触面にはすべり止め加工が  
してあります。ネジを緩めずに角度を変えてしまった場合、すべり止め加工が摩耗し  
初期の能力を維持できなくなってしまいます。

モニターの角度を変更する際は、必ず関節を固定しているネジを緩めてから操作を  
行ってください。